

Stufe 2 Silber

Aufgabenstellung (1:6) TLF, RLF

Flüssigkeitsbrand

Brand eines Betriebsmittellagers

Keine Personen in Gefahr

Keine Explosionsgefahr

Keine Brandausbreitungsgefahr auf Nachbarobjekte

Wasserentnahmestelle Hydrant

Angriffsmittel 1 Schaumrohr M2 mit 3 C-Längen

Keine weiteren Einsatzkräfte erforderlich

Zeit: aktuelle Zeit

Datum: aktuelles Datum

Angriffsbefehl:

Flüssigkeitsbrand, Wasserentnahme der Hydrant, Angriffstrupp und Wassertrupp mit Mittelschaumraumrohr und Zumischer zum Flüssigkeitsbrand über den Platz mit Hitzeschutz vor.

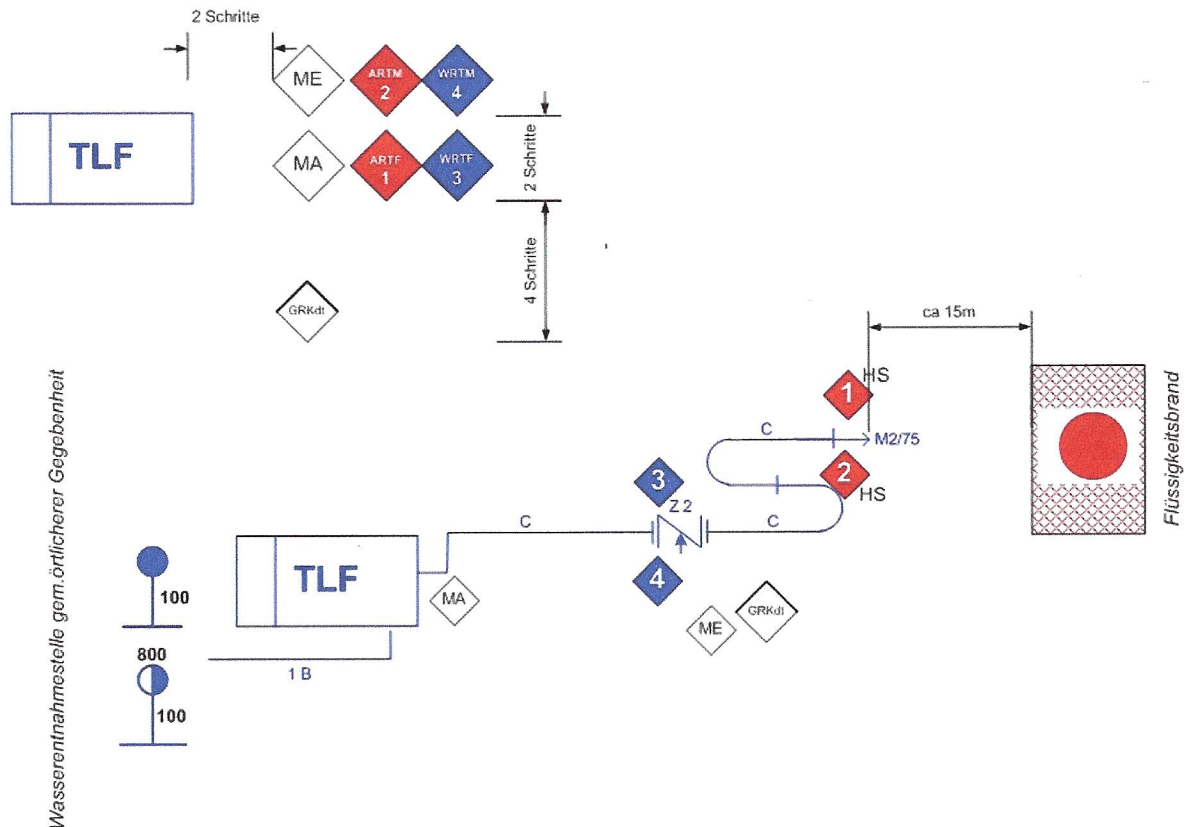

Flüssigkeitsbrand

min: 200 max: 250

Vor dem Antreten rüsten sich der ATRF (1) und Der ATRM (2) mit Hitzeschutz aus.

Nach dem Angriffsbefehl des GKD startet der Maschinist das Fahrzeug, schaltet Beleuchtung, Warnblinkanlage und Blaulicht ein. Er öffnet die Blindkupplungen und montiert ein Übergangsstück am B-Abgang. Wenn die Zubringleitung steht gibt er dem WTRF (3) den Befehl „**Wasser marsch**“ und startet die Pumpe.

Aufgaben des Melders

Der Melder rüstet sich mit einem Funkgerät und der Meldertasche aus. Er schaltet das Funkgerät ein, stellt Kanal 2 ein und dreht die Lautstärke auf.

Während des Angriffs schreibt der Melder die Einsatzsofortmeldung.

Der Standort des Melders ist immer in der Nähe des GKD.

Nach dem Befehl „Brand aus“ muss er die Einsatzsofortmeldung an Florian Murau absetzen.

Vornahme eines Schaumrohres

Der ATRF (1) nimmt einen C-Druckschlauch, einen Schaumrohr und einen Schlauchhalter.

Der ATRM (2) nimmt zwei C-Schläuche.

Der ATRM (2) kuppelt den ersten C-Druckschlauch an den vom MA bestimmten Abgang des TLF an, der ATRF (1) zieht den 1. C-Schlauch aus. **Nach dem ersten C-Druckschlauch kommt der Zumischer.** Der ATRM (2) zieht den 2. C-Schlauch aus und kuppelt den 3. C-Schlauch an. Der ATRM (2) rollt den 3. C-Schlauch nach hinten aus und der ATRF (1) kuppelt das Schaumrohr an.

Der WTRF (3) nimmt den Zumischer und einen Schaummittelbehälter.

Der WTRM (4) nimmt den D-Saugschlauch und einen Schaummittelbehälter.

Der WTRF (3) kuppelt die C-Druckschläuche an beide Kupplungen des Zumischers.

Achtung auf Durchflussrichtung.

Der WTRM (4) kuppelt den D-Saugschlauch an den Zumischer.

Wenn Angriffs- und Wassertrupp in Position sind gibt der ATRF (1) den Befehl:

„**C Rohr Wasser marsch**“

Der MA erwidert den Befehl und öffnet den Abgang für das C-Rohr.

Danach gibt der ATRF (1) den Befehl: „**Schaum marsch**“

Nach dem Befehl „**Schaum marsch**“ steckt der WTRM (4) den D-Saugschlauch in den Kanister.

Der WTRF (3) bedient den Zumischer. (Zuerst auf Stufe 6, wenn am Schaumrohr der Schaum austritt zurückstellen auf Stufe 3.)